

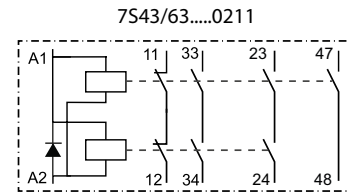

7S.43/63

	75.43.9.xxx.021x / 75.63.9.xxx.021x	
	012	U _N 12 V DC
	024	U _N 24 V DC
	048	U _N 48 V DC
	110	U _N 110 V DC
	U _{min} - U _{max} (0.85...1.1)U _N	
	P 1.7 W	
	6 A 250 V AC	
	AC1	1500 VA
	AC15 (230 V)	5 A
	DC1 (30/110/220)V	6/0.6/0.2 A
	DC13 (24 V)	3 A
	(-40...+70)°C	
	IP20	

EN 61810-3 TYPE A



11		33	23
		47	48
A1	A1	A2	A2
12		34	24

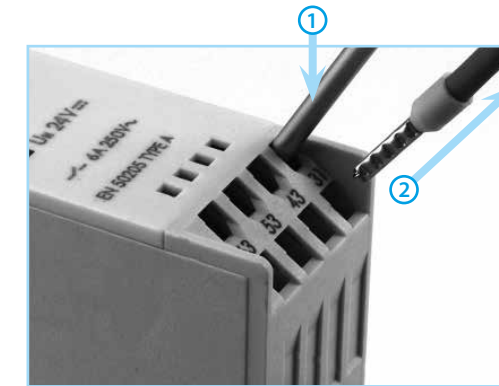
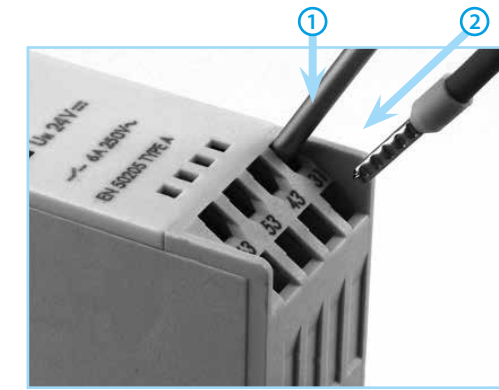
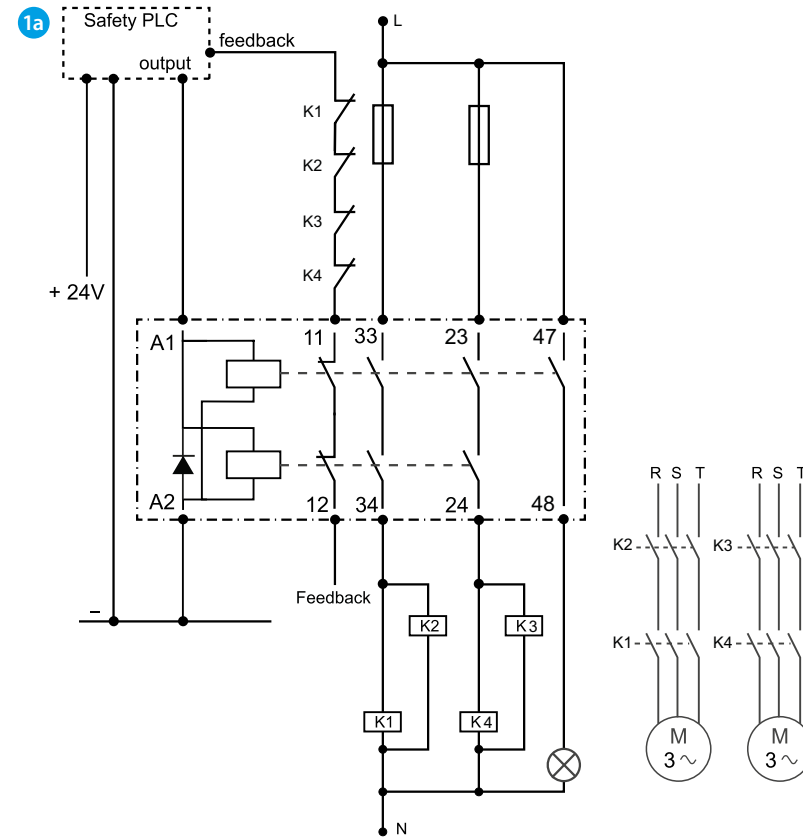
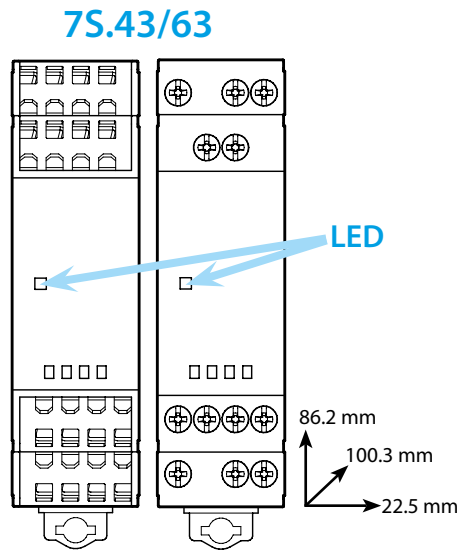

	(min) 0.5 mm ² (max) 1x6 / 2x2.5 mm ² (min) 21 AWG (max) 1x10 / 2x14 AWG	(min) 0.5 mm ² (max) 1x4 / 2x2.5 mm ² (min) 21 AWG (max) 1x12 / 2x14 AWG
	(min) 0.5 mm ² (max) 1x1.5 mm ² (min) 21 AWG (max) 1x14 AWG	(min) 0.5 mm ² (max) 1x1.5 mm ² (min) 21 AWG (max) 1x16 AWG

ESPAÑOL

7S SIL3 - IEC61508
Relé de acoplamiento con contactos de guía forzada para aplicaciones hasta SIL3.
 Sistema con arquitectura de canal doble (arquitectura 1oo2 - lógica 1 de 2) donde ambos canales desarrollan la función de seguridad y en el que el diagnóstico se gestiona externamente por el propio dispositivo (confiado por ejemplo a un PLC de seguridad).
 No están previstas/impuestas pruebas dinámicas por el fabricante.
 En el momento en que los contactos NA no abren cuando se quita la alimentación de la bobina el contacto NC no cierra y se impide la reactivación de la maquinaria. El empleo del relé como aparato para realizar una función de seguridad preve que sea utilizado en circuitos siguiendo técnicas bien consolidadas al objetivo de la seguridad o sea, el uso de los contactos NA de un relé que abran el circuito de alimentación de la carga cuando la bobina es desexcitada. Con estas presuposiciones la avería de fallo de cierre del contacto es una avería en seguridad, mientras la avería de fallo de abertura es una avería peligrosa. Los datos expuestos a continuación hacen referencia a los contactos NA 22-23, 33-34.
 El contacto NA 47-48 es un contacto auxiliar de uso genérico.

SIL	Tipología de carga	PFHd (1/h)	Diagnóstico externo	Arquitectura	DC avg	SFF
3	DC13-3 A, 24 V DC	7.98*10 ⁻⁸	SI	Doble canal (1oo2)	99%	0.995
	AC15-5 A 250 V AC					

Tipología de carga	λ _s	λ _{dd}	λ _{du}	β _d	SFF	Route
DC13-3 A, 24 V DC	1.59*10 ⁻⁵	1.51*10 ⁻⁵	7.97*10 ⁻⁷	5%	0.995	1H
AC15-5 A 250 V AC						

Otras informaciones relativas a los aspectos de seguridad y funcionales del producto están incluidas y se encuentran en el catálogo general de Finder que es parte integrante de este manual y está disponible en el enlace www.findernet.com

Contactos de seguridad	NO	23-24 33-34	SIL3 evaluado según IEC/EN 61508
	NC	11-12	
Contacto auxiliar según el tipo 7S	NO	47-48	Evaluado según EN 61810-3

1a Ejemplo de aplicación

