

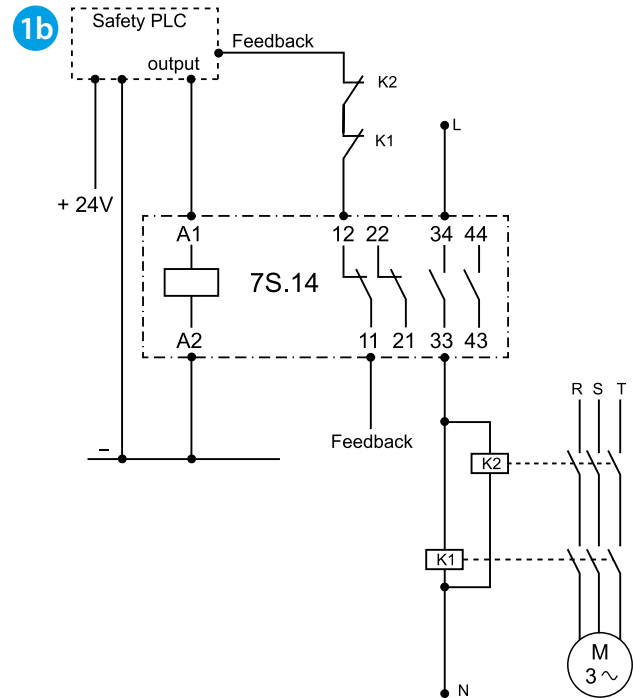

7S

	7S.1x.8.xxx.xxx0 120 U _N (110...125)V AC 230 U _N (230...240)V AC U _{min} - U _{max} (0.85...1.1)U _N	7S.1x.9.xxx.xxx0 012 U _N 12 V DC U _{min} - U _{max} (0.8...1.2)U _N 024 U _N 24 V DC 110 U _N 110 V DC U _{min} - U _{max} (0.7...1.25)U _N
	P 2.3 VA (50 Hz) / 1 W	
	7S.12.x.xxx.5110 1NO (SPST- NO) + 1NC (SPST- NC) 7S.14.x.xxx.0220 2NO (SPST- NO) + 2NC (SPST- NC) 7S.14.x.xxx.0310 3NO (SPST- NO) + 1NC (SPST- NC) 7S.16.x.xxx.0420 4NO (SPST- NO) + 2NC (SPST- NC)	
	6 A 250 V AC (Σ I ≤ 12 A)	
	AC1 AC15 (230V) DC1 (30/110/220)V DC13 (24V)	1500 VA 500 VA 700VA (7S.12) (6/0.6/0.3)A (6/0.6/0.2)A (7S.12) 1A
	(-40...+70)°C	
IP20		

EN 61810-3

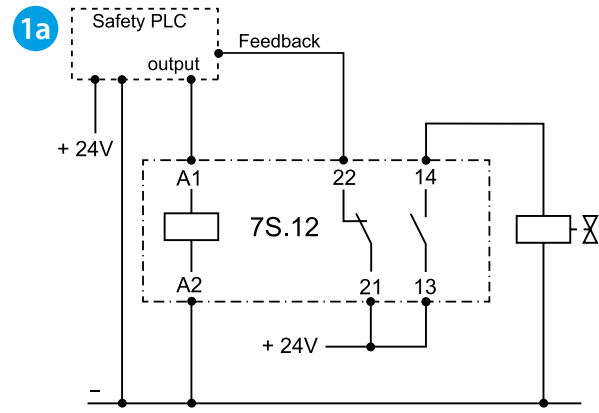
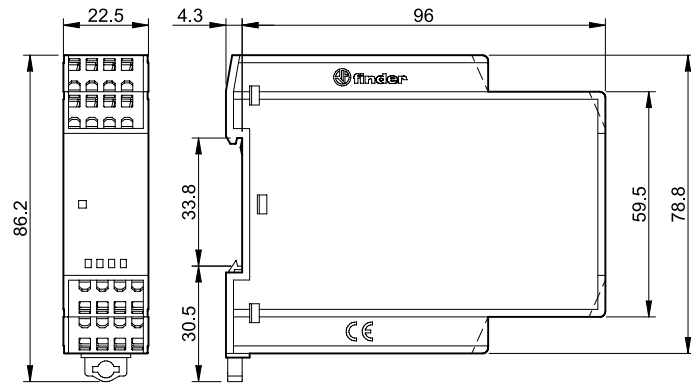

7S.12 A1 22 14 A2 21 13	7S.14...0220 A1 12 22 34 44 A2 11 21 33 43	7S.14...0310 A1 22 14 34 44 A2 21 13 33 43	7S.16 A1 22 32 14 44 54 64 A2 21 31 13 43 53 63
 21 22 14 13 44 A1 A1 A2 A2	 11 12 44 34 22 43 33 21 A1 A1 A2 A2	 21 22 14 13 44 34 43 33 A1 A1 A2 A2	 21 22 14 13 64 54 44 32 63 53 43 31 A1 A1 A2 A2

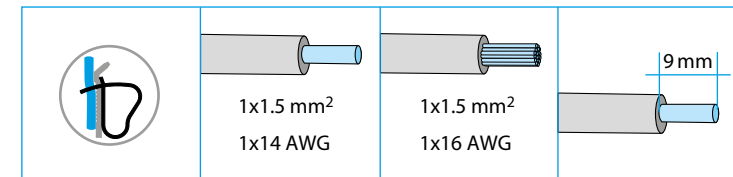
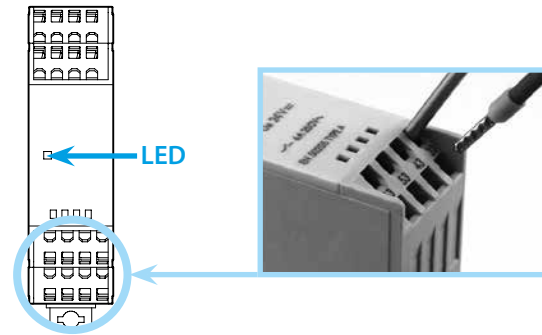

ITALIANO

7S.12/14/16 SIL2 - IEC61508

Relè di accoppiamento a contatti a guida forzata per applicazioni fino a SIL2.

Essendo un sistema a canale singolo la diagnostica, affidata ad esempio ad un PLC di sicurezza, deve essere finalizzata all'individuazione del guasto prima che la funzione di sicurezza sia richiesta.

Non sono previsti/imposti dal costruttore test dinamici, ma è imposto che la richiesta di apertura dei contatti NO per attuare la funzione di emergenza non sia richiesta con frequenza > di 1/100 rispetto alla richiesta di apertura dei contatti per attuare il ciclo produttivo.

Nel momento in cui i contatti NO non dovessero aprirsi quando la bobina è stata disalimentata il contatto NC non si chiude e il riavvio del macchinario deve essere impedito.

L'utilizzo del relè come dispositivo per realizzare una funzione di sicurezza prevede che esso sia utilizzato seguendo tecniche circuitali ben consolidate ai fini della sicurezza ossia, l'utilizzo di contatti NO di un relè che aprano il circuito di alimentazione del carico quando la bobina viene diseccitata. Con questi presupposti il guasto di mancata chiusura del contatto è un guasto in sicurezza mentre il guasto di mancata apertura è un guasto pericoloso.

Interfaccia relè tipo 7S.12.9xxx.5110

SIL	Tipologia di carico	Tempo ciclo (s)	PFH _D (1/h)	Diagnosi esterna	Architettura	DC avg
2	AC1-8A 250V	180	9*10 ⁻⁷	SI	Canale singolo	90%
2	AC1-4A 250V	120	8.5*10 ⁻⁷	SI	Canale singolo	90%
2	AC15-3A 250V	450	9.4*10 ⁻⁷	SI	Canale singolo	90%
2	AC15-2A 250V	240	9.3*10 ⁻⁷	SI	Canale singolo	90%
2	AC15-1A 250V	180	8*10 ⁻⁷	SI	Canale singolo	90%
2	DC13-1A 24V, 60ms	180	9.5*10 ⁻⁷	SI	Canale singolo	90%

Interfaccia relè tipo

7S.14.9xxx.0310 - 7S.14.9xxx.0220 - 7S.16.9xxx.0420

SIL	Tipologia di carico	Tempo ciclo (s)	PFH _D (1/h)	Diagnosi esterna	Architettura	DC avg
2	AC15-3A 230V	30	6*10 ⁻⁷	SI	Canale singolo	90%
2	AC15-1,5A 230V	12	9.3*10 ⁻⁷	SI	Canale singolo	90%
2	DC13-5A 24V, 100ms	60	7.7*10 ⁻⁷	SI	Canale singolo	90%

1a Commutazione e diagnostica presenza tensione del carico

1b Relè di disaccoppiamento e adattamento tensioni di alimentazione



Per altre informazioni tecniche sul prodotto e le sue applicazioni: **Numero Verde 800-012613**